

Specifikační list

D100, D110, D120

Podvozek 4x2

Motory Euro 4:
 D120-160 ... 117 kW (160 k)
 D120-185 ... 136 kW (185 k)

Typ	Celková hmotnost vozidla	Max. zatížení přední nápravy	Max. zatížení zadní nápravy	Celková hmotnost soupravy	Celková hmotnost přívěsu
D100	10 000	4 000	6 600	20 000 (13 500)	10 000 (3 500)
D110	11 000	4 000	7 400	21 000 (14 500)	10 000 (3 500)
D120	11 990	4 200	8 200	21 990 (15 490)	10 000 (3 500)

kg

D120 — plná palivová nádrž, plná AdBlue nádrž, blatníky, boční zábrany, další opce dle základní specifikace.

Kabina	Typ Rozvor	Prázdná hmotnost			Užitečná hmotnost		
		Celkem vozidla	Přední náprava	Zadní náprava	Celkem vozidla	Přední náprava	Zadní náprava
Denní kabina DK	N – 3 400	3 580	2 275	1 305	8 410	1 925	6 895
	L – 3 900	3 670	2 360	1 310	8 320	1 840	6 890
	E – 4 500	3 740	2 395	1 345	8 250	1 805	6 855
	S – 5 100						
	G – 5 600						

Kabina	Typ Rozvor	Prázdná hmotnost			Užitečná hmotnost		
		Celkem vozidla	Přední náprava	Zadní náprava	Celkem vozidla	Přední náprava	Zadní náprava
Spací kabina SK	N – 3 400	3 706	2 363	1 343	8 284	1 837	6 857
	L – 3 900	3 796	2 448	1 348	8 194	1 752	6 852
	E – 4 500	3 866	2 483	1 383	8 124	1 717	6 817
	S – 5 100						
	G – 5 600						

kg

Rozměry

Typ Rozvor	Obecně		Denní kabina - DK				Spací kabina - SK			
	OL	ROH	BBC	max.OH	BL	HF	BBC	max.OH	BL	HF
N – 3 400	5 990	1 365	1 776	2 480	4 095		2 476	2 480	3 395	
L – 3 900	6 745	1 620	1 776	2 480	4 850		2 476	2 480	4 150	
E – 4 500	7 745	2 020	1 776	2 480	5 850		2 476	2 480	5 150	
S – 5 100	8 745	2 420	1 776	2 480	6 850		2 476	2 480	6 150	
G – 5 600	9 345	2 520	1 776	2 480	7 450		2 476	2 480	6 750	
Obecně	FOH :	1 225	FT :	1 845	RT :	1 740	OW :	2 150	HR :	910

mm

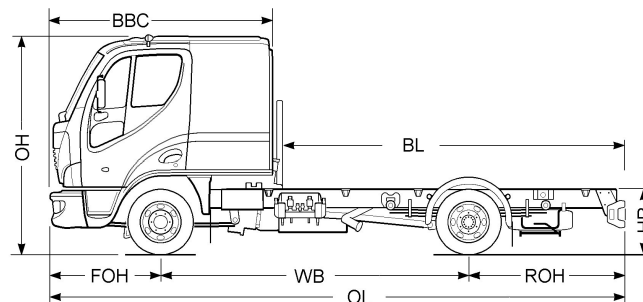
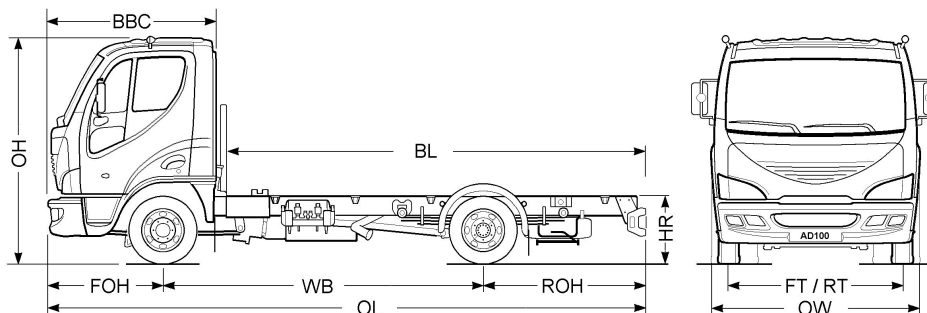

Specifikační list – základní provedení / volitelné provedení

D100, D110, D120

D120 Euro 4

Provedení

Levostranné řízení; Trakce 4 x 2; Celková hmotnost vozidla 11 990 kg;
Volitelné: - Pravostranné řízení; Celková hmotnost vozidla 10 000 kg, 11 000 kg;

Nápravy a odpružení

Přední: Tuhá náprava typ F48; 4 200 kg; Odpružení parabolickými listovými pery; Teleskopické tlumiče; Torzní stabilizátor;
Zadní: Tuhá náprava typ 8.20; 8 200 kg; Odpružení parabolickými listovými pery; Teleskopické tlumiče; Torzní stabilizátor;
Volitelné: -

Pneumatiky

Obě nápravy 245/70 R17,5 – Good Year; Ráfky 17,5 x 6,75;
Volitelné: D120 - Obě nápravy 245/70 R19,5; Ráfky 19,5 x 6,75; Obě nápravy 265/70 R19,5; ráfky 19,5 x 6,75
 D100 - Obě nápravy 225/75 R17,5; Ráfky 17,5 x 6,00
 D110 a D100 - Obě nápravy 235/75 R17,5; Ráfky 17,5 x 6,75
 Celá řada značek a typů.

Pohon

Motor: Cummins ISBe⁴ 160, Euro 4;
 117 kW / 2 500 min⁻¹; čtyřválec 4,5 litru;
 600 Nm / 1 200 – 1 700 min⁻¹;
 16 ventilů; elektronické přímé vstřikování „common rail“; turbodmychadlo s chladičem stlačeného vzduchu; SCR systém;
Spojka: Hydraulicky ovládaná suchá třecí s posilovačem;
Převodovka:; ZF 6S850; 6 rychlostních stupňů; převod 6,72 – 0,79;
Převod zadní nápravy: 4,11;
Volitelné: Cummins ISBe⁴ 185, Euro 4; Převod zadní nápravy 3,73; 4,56; S uzávěrkou diferenciálu;

Tabulka výkonu

Platí pro: Cummins ISBe⁴ 160, Euro 4; ZF 6S850 - 6,72 – 0,79; 245/70 R17,5 (r=0,383m)

Převod zadní nápravy	Výkon motoru [kW]	Krouticí moment [Nm]	Max. otáčky motoru [min ⁻¹]	Maximální rychlost [km.h ⁻¹]	Otáčky motoru [min ⁻¹]
3,73	117 / 2500 min ⁻¹	600	2500 min ⁻¹	127 / 2500 min ⁻¹	1669 / 85 km.h ⁻¹
4,11	117 / 2500 min ⁻¹	600	2500 min ⁻¹	115 / 2500 min ⁻¹	1839 / 85 km.h ⁻¹
4,56	117 / 2500 min ⁻¹	600	2500 min ⁻¹	104 / 2500 min ⁻¹	2040 / 85 km.h ⁻¹
5,13	117 / 2500 min ⁻¹	600	2500 min ⁻¹	92 / 2500 min ⁻¹	2295 / 85 km.h ⁻¹

Systém Brzd

Dvouokruhové vzduchové brzdy se vzduchem chlazenými kotouči na přední a zadní nápravě; Vzduchový kompresor s vyhříváním vysoušečem stlačeného vzduchu; 0,85 MPa; Zátěžový regulátor na zadní nápravě; ABS; Výfuková brzda ovládaná elektronicky páčkou pod volantem;
Volitelné: - ASR

Podvozek

Zesílený rám žebřinové konstrukce vnější šíře 853 mm - podélník 203x62x6,5; kataforézní základní lakování; Přední podjezdová zábrana; Zadní nárazník; Rezervní kolo a držák rezervního kola; Palivová nádrž 120 litrů - ocel; Zamykatelné víčko nádrže; Vyhřívána Ad-Blue nádrž 30 litrů;
 Přední zástěrky kol; Zakládací klín kola;
Volitelné: Palivová nádrž 200 litrů – ocel nerezová; Zadní blatníky; Boční podjezdové zábrany;

Kabina

Exteriér: Lehká celokovová denní kabina; Uložení – vpředu pryžové, vzadu mechanické s pružinami a hydraulickými tlumiči; Hydraulický mechanismus sklápění kabiny s automatickým zajištěním; protikorozní ochrana – oboustranné zinkování, kataforézní základní lakování; Tepelná a hluková izolace; Nastavitelný sklon světlometů; Vyhřívána zrcátka; Sklopná přední maska pro snadnou denní kontrolu; Aerodynamické deflektory bočního ostříku; Tónovaná skla; Spodní pohledové prosklení dveří; Zadní okno; Střešní poziční osvětlení;
Interiér: Nastavitelné sedadlo řidiče; zdvojené sedadlo spolujezdce; Samonavíjecí bezpečnostní pásy; Uložný prostor nad čelním sklem; Držák nápojů; Uložné kapsy na zadní stěně za sedadly; Kapsy ve dveřích; Příprava pro rádio – anténa, reproduktory ve dveřích; Digitální tachograf; Tempomat; Měníč 24/12V; Zásuvka 24V/zapalovač; Zásuvka 12V/15A;
Volitelné: Spací kabina; Bez zadního okna; Odpružená sedačka řidiče; Odpružená sedačka spolujezdce; Stavitelné úchyty bezpečnostních pásů; Elektrické centrální zamykání; Elektrické stahování oken; Elektrické ovládání zrcátek; Klimatizace; Digitální hodiny; Mlhová světla v předním nárazníku; Povinná výbava – lékárníčka, výstražný trojúhelník, sada žárovek, konektor 12V;

Barevné provedení

Kabina: Vrchní lak v základních barevných odstínech - bílá RAL 9003, červená RAL 3020, modrá RAL 5010, světle modrá RAL 5012, žlutá RAL 6018; Nárazník, stupínek a lem předního kola bez povrchové úpravy;
Podvozek: Černý lak s komplexní povrchovou úpravou bezbarvým lakem;
Volitelné: Vrchní lak kabiny dle vzorníku RAL; Nárazník, stupínek a lem předního kola v barvě kabiny;

Elektrická výstroj

Napětí 24 V; Alternátor 80 A / 28V; Baterie 2 x 88 Ah / 12V; Odpojovač baterií;
Volitelné: Baterie 2 x 140 Ah / 12V

Provedení do soupravy

Celková hmotnost přívěsu 3 500 kg; Celková hmotnost soupravy 15 490 kg; Příčka v zadním převisu;
Volitelné: Celková hmotnost přívěsu 10 000 kg; Celková hmotnost soupravy 21 990 kg; Elektrická přípojka 2 x 7 kolíků; Přípojka ABS přívěsu; Pneumatická přípojka;

Nástavba

Verze pro nástavbu do 2350mm; Držáky nástavby; bez PTO; Bez bezpečnostních předpisů ADR;
Volitelné: Verze pro nástavbu do 2600mm; PTO za převodovkou dle nabídky;

Servis

Standardní záruční a servisní podmínky; Standardní sada nářadí; Hydraulický zvedák;
Volitelné: -