

Specifikační list

D85, D90, D100

Podvozek 4x2

Motory Euro 4:
 D120-160 ... 117 kW (160 k)
 D120-185 ... 136 kW (185 k)

Typ	Celková hmotnost vozidla	Max. zatížení přední nápravy	Max. zatížení zadní nápravy	Celková hmotnost soupravy	Celková hmotnost přívěsu
D85	8 490	3 400	5 800	17 490 (11 990)	9 000 (3 500)
D90	9 000	3 400	6 200	18 000 (12 500)	9 000 (3 500)
D100	10 000	3 500	6 600	18 000 (13 500)	8 000 (3 500)

kg

D100 — plná palivová nádrž , plná AdBlue nádrž , blatníky , boční zábrany , další opce dle základní specifikace.

Kabina	Typ Rozvor	Prázdná hmotnost			Užitečná hmotnost		
		Celkem vozidla	Přední náprava	Zadní náprava	Celkem vozidla	Přední náprava	Zadní náprava
Denní kabina DK	K – 2 950						
	N – 3 400						
	L – 3 900						
	E – 4 500						
	S – 5 100						

Kabina	Typ Rozvor	Prázdná hmotnost			Užitečná hmotnost		
		Celkem vozidla	Přední náprava	Zadní náprava	Celkem vozidla	Přední náprava	Zadní náprava
Spací kabina SK	K – 2 950						
	N – 3 400						
	L – 3 900						
	E – 4 500						
	S – 5 100						

kg

Rozměry

Typ Rozvor	Obecně		Denní kabina - DK				Spací kabina - SK			
	OL	ROH	BBC	max.OH	BL	HF	BBC	max.OH	BL	HF
*K – 2 950	5 590	1 415	1 776	2 480	3 695		2 476	2 480	2 995	
N – 3 400	6 040	1 415	1 776	2 480	4 145		2 476	2 480	3 440	
L – 3 900	6 795	1 670	1 776	2 480	4 900		2 476	2 480	4 200	
E – 4 500	7 795	2 070	1 776	2 480	5 900		2 476	2 480	5 200	
S – 5 100	8 795	2 470	1 776	2 480	6 900		2 476	2 480	6 200	

Obecně	FOH :	1 225	FT :	1 845	RT :	1 740	OW :	2 150	HR :	910
--------	-------	-------	------	-------	------	-------	------	-------	------	-----

*mimo D100

mm

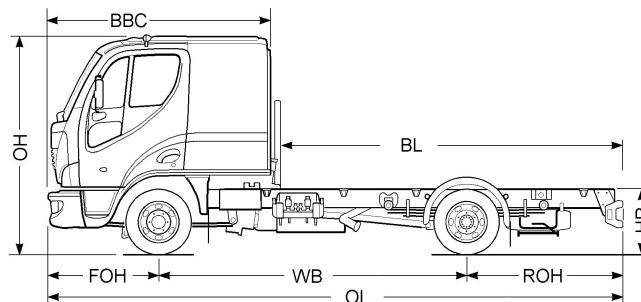
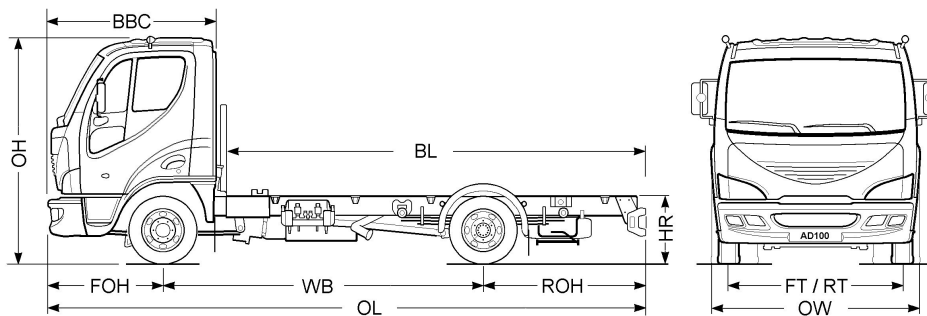

Specifikační list – základní provedení / volitelné provedení

D85, D90, D100

D100 Euro 4

Provedení

Levostranné řízení; Trakce 4 x 2; Celková hmotnost vozidla 10 000 kg;
Volitelné: - Pravostranné řízení; Celková hmotnost vozidla 8 490 kg, 9 000 kg;

Nápravy a odpružení

Přední: Tuhá náprava typ F36; 3 500 kg; Odpružení parabolickými listovými pery; Teleskopické tlumiče; Torzní stabilizátor;
Zadní: Tuhá náprava typ 8.20; 6 600 kg; Odpružení parabolickými listovými pery; Teleskopické tlumiče; Torzní stabilizátor;
Volitelné: -

Pneumatiky

Obě nápravy 225/75 R17,5 – Good Year; Ráfky 17,5 x 6,00;
Volitelné: D100 - Obě nápravy 9,5 R17,5; Ráfky 17,5 x 6,00;
 D90 a D85 - Obě nápravy 215/75 R17,5; Ráfky 17,5 x 6,00; 225/75 R17,5; Ráfky 17,5 x 6,00; 9,5 R17,5; Ráfky 17,5 x 6,00;
 Celá řada značek a typů.

Pohon

Motor: Cummins ISBe⁴ 160, Euro 4;
 117 kW / 2 500 min⁻¹; čtyřválec 4,5 litru;
 600 Nm / 1 200 – 1 700 min⁻¹;
 16 ventilů; elektronické přímé vstřikování „common rail“; turbodmychadlo s chladičem stlačeného vzduchu; SCR systém;
Spojka: Hydraulicky ovládaná suchá třecí s posilovačem;
Převodovka: ZF 6S850; 6 rychlostních stupňů; převod 6,72 – 0,79;
Převod zadní nápravy: 4,11;
Volitelné: Cummins ISBe⁴ 185, Euro 4; Převod zadní nápravy 3,73; 4,56; S uzávěrkou diferenciálu;

Tabulka výkonu

Platí pro: Cummins ISBe⁴ 160, Euro 4; ZF 6S850 - 6,72 – 0,79; 225/75 R17,5 (r=0,380m)

Převod zadní nápravy	Výkon motoru [kW]	Kroutící moment [Nm]	Max. otáčky motoru [min ⁻¹]	Maximální rychlost [km.h ⁻¹]	Otáčky motoru [min ⁻¹]
3,73	117 / 2500 min ⁻¹	600	2500 min ⁻¹	126 / 2500 min ⁻¹	1682 / 85 km.h ⁻¹
4,11	117 / 2500 min ⁻¹	600	2500 min ⁻¹	114 / 2500 min ⁻¹	1853 / 85 km.h ⁻¹
4,56	117 / 2500 min ⁻¹	600	2500 min ⁻¹	103 / 2500 min ⁻¹	2056 / 85 km.h ⁻¹
5,13	117 / 2500 min ⁻¹	600	2500 min ⁻¹	92 / 2500 min ⁻¹	2313 / 85 km.h ⁻¹

Systém Brzd

Dvouokruhové vzduchové brzdy se vzduchem chlazenými kotouči na přední a zadní nápravě; Vzduchový kompresor s vyhříváním vysoušečem stlačeného vzduchu; 0,85 MPa; Zátěžový regulátor na zadní nápravě; ABS; Výfuková brzda ovládaná elektronicky páčkou pod volantem;
Volitelné: - ASR

Podvozek

Zesílený rám žebřinové konstrukce vnější šíře 853mm - podélník 203x62x6,5 (dle tonáže a rozvoru 850mm – podélník 200x60x5); Kataforézní základní lakování; Přední podjezdová zábrana; Zadní nárazník; Rezervní kolo a držák rezervního kola; Palivová nádrž 120 litrů - ocel;
 Zamykatelné víčko nádrže; Vyhřívání Ad-Blue nádrž 30 litrů; Přední zástěrky kol; Zakládací klín kola;
Volitelné: Palivová nádrž 200 litrů – ocel nerezová; Zadní blatníky; Boční podjezdové zábrany;

Kabina

Exteriér: Lehká celokovová denní kabina; Uložení – vpředu pryžové, vzadu mechanické s pružinami a hydraulickými tlumiči; Hydraulický mechanismus sklápění kabiny s automatickým zajištěním; protikorozní ochrana – oboustranné zinkování, kataforézní základní lakování; Tepelná a hluková izolace; Nastavitelný sklon světlometů; Vyhřívání zrcátka; Sklopná přední maska pro snadnou denní kontrolu; Aerodynamické deflektory bočního ostřihu; Tónovaná skla; Spodní pohledové prosklení dveří; Zadní okno; Sféřní pozíční osvětlení;
Interiér: Nastavitelné sedadlo řidiče; zdvojené sedadlo spolujezdce; Samonavíjecí bezpečnostní pásy; Uložný prostor nad čelním sklem; Držák nápojů; Uložné kapsy na zadní stěně za sedadly; Kapsy ve dveřích; Příprava pro rádio – anténa, reproduktory ve dveřích; Digitální tachograf; Tempomat; Měníč 24/12V; Zásuvka 24V/zapalovač; Zásuvka 12V/15A;
Volitelné: Spací kabina; Bez zadního okna; Odpružená sedačka řidiče; Odpružená sedačka spolujezdce; Stavitelné úchyty bezpečnostních pásů; Elektrické centrální zamykání; Elektrické stahování oken; Elektrické ovládání zrcátek; Klimatizace; Digitální hodiny; Mlhová světla v předním nárazníku; Povinná výbava – lékárníčka, výstražný trojúhelník, sada žárovek, konektor 12V;

Barevné provedení

Kabina: Vrchní lak v základních barevných odstínech - bílá RAL 9003, červená RAL 3020, modrá RAL 5010, světle modrá RAL 5012, žlutá RAL 6018; Nárazník, stupínek a lem předního kola bez povrchové úpravy;
Podvozek: Černý lak s komplexní povrchovou úpravou bezbarvým lakem;
Volitelné: Vrchní lak kabiny dle vzorníku RAL; Nárazník, stupínek a lem předního kola v barvě kabiny;

Elektrická výstroj

Napětí 24 V; Alternátor 80 A / 28V; Baterie 2 x 88 Ah / 12V; Odpojovač baterií;
Volitelné: Baterie 2 x 140 Ah / 12V

Provedení do soupravy

Celková hmotnost přívěsu 3 500 kg; Celková hmotnost soupravy 13 500 kg; Příčka v zadním převisu;
Volitelné: Celková hmotnost přívěsu 8 000 kg; Celková hmotnost soupravy 18 000 kg; Elektrická přípojka 2 x 7 kolíků; Přípojka ABS přívěsu; Pneumatická přípojka;

Nástavba

Verze pro nástavbu do 2350mm; Držáky nástavby; bez PTO; Bez bezpečnostních předpisů ADR;
Volitelné: Verze pro nástavbu do 2600mm; PTO za převodovkou dle nabídky;

Servis

Standardní záruční a servisní podmínky; Standardní sada nářadí; Hydraulický zvedák;
Volitelné: -